

# JVC | Instruction Book

## QUARTZ LOCKED AUTO-RETURN TURNTABLE **QL-A51**

BEDIENUNGSANLEITUNG: QUARTZGESTEUERTEN PLATTENSPIELER  
MIT AUTOMATISCHER TONARMRÜCKFÜHRUNG  
MANUEL D'INSTRUCTION: PLATINE A RETOUR AUTOMATIQUE  
A TRANSMISSION DIRECT PILOTE PAR QUARZ



**WARNING: TO PREVENT FIRE  
OR SHOCK HAZARD, DO NOT  
EXPOSE THIS APPLIANCE TO  
RAIN OR MOISTURE.**

**For Customer Use:**

Enter below the Model No. and Serial  
No. which is located either on the rear  
or bottom of the cabinet. Retain this  
information for future reference.

Model No. \_\_\_\_\_

Serial No. \_\_\_\_\_

**IMPORTANT (In the United Kingdom)**  
**Mains Supply (AC 240 V ~, 50 Hz only)**

**IMPORTANT**

Do not make any connection to the Larger Terminal coded E or Green. The wires in the mains lead are coloured in accordance with following code:



If these colours do not correspond with the terminal identifications of your plug, connect as follows:

Blue wire to terminal coded N (Neutral) or coloured Black.

Brown wire to terminal coded L (Live) or coloured Red.

*If in doubt – consult a competent electrician.*

**Note**

DISCONNECT THE MAINS PLUG FROM THE SUPPLY SOCKET WHEN NOT IN USE.

Eftersom denna apparat har ett sekundärt strömtillkopplingsystem, förbrukas en liten mängd ström (ca. 2 W) även när tonarmen vilar på tonarmsstödet och när apparaten är avstängd (OFF). För att helt bortkoppla strömmen, skall nätsladden tas ut ur vägguttaget.

**OBS**

Denna utrustning bör kopplas bort från vägguttaget när den inte används.

English

Deutsch

Français

**WARNING**

Dangerous voltage inside.

**WARNUNG**

Gefährliche Spannung im Innern

**AVERTISSEMENT**

Tension dangereuse à l'intérieur

**CAUTION**

To prevent electric shock, do not remove screws, covers or cabinet.

No user-serviceable parts inside. Refer servicing to qualified service personnel.

**ACHTUNG**

Zur Vermeidung von Kurzschlüssen sollten Schrauben, Abdeckplatten und Gehäuse nicht entfernt werden.

Das Gerät enthält keine von Laien reparierbaren Einzelteile. Reparaturen nur von einem qualifizierten Kundendienst ausführen lassen.

**ATTENTION**

Afin de prévenir un choc électrique, ne pas enlever les vis, ni les couvercles. Il ne se trouve à l'intérieur aucune pièce pouvant être réparée par l'utilisateur.

S'adresser à un réparateur compétent.

**WARNING**

To prevent fire or shock hazard, do not expose this appliance to rain or moisture.

**ACHTUNG**

Schützen Sie dieses Gerät vor Regen und Feuchtigkeit, damit es nicht in Brand gerät oder ein Kurzschluß entsteht.

**AVERTISSEMENT**

Pour éviter les risques d'incendie ou d'électrocution, ne pas exposer l'appareil à l'humidité ou à la pluie.

## INTRODUCTION

Thank you for purchasing JVC's QL-A51 Quartz Locked Auto-Return turntable. Many advanced features of this turntable will be correctly and efficiently utilized only when you read this instruction book, understand it and operate the turntable correctly. Wishing you happy and successful listening.

## CONTENTS

Introduction .....	2
Preparations.....	3
Operation .....	7
Troubleshooting .....	9
Specifications .....	10

## EINLEITUNG

JVC bedankt sich für den Kauf des quartzgesteuerten Plattenspieler QL-A51 mit Rückstellautomatik. Da dieses Gerät mit vielen hochentwickelten technischen Besonderheiten ausgestattet ist, kann es nur korrekt und wirkungsvoll betrieben werden, wenn Sie sich mit seinen Eigenschaften vertraut gemacht haben. Es empfiehlt sich daher, vor Inbetriebnahme des Plattenspielers diese Bedienungsanleitung gründlich durchzulesen. JVC wünscht Ihnen viel Spaß mit Ihrem neuen QL-A51.

## INHALT

Einleitung .....	2
Vorbereitung .....	4
Bedienung.....	8
Fehlersuche .....	9
Technische Daten.....	10

## AVANT-PROPOS

Nous vous remercions de l'achat de la platine à retour automatique pilotée par quartz QL-A51 de JVC. Les nombreuses caractéristiques à la pointe du progrès de cette platine seront correctement et efficacement utilisées, seulement lorsque vous aurez lu ce manuel d'instructions, que vous l'aurez compris et que vous aurez fait fonctionner correctement la platine. Nous vous souhaitons une écoute agréable et pleine de réussite.

## TABLE DES MATIERES

Avant-propos.....	2
Préparations.....	4
Fonctionnement .....	8
En cas de fonctionnement anormal.....	9
Caractéristiques techniques.....	10

## INSTALLATION

To prevent stylus tripping, do not place the turntable in a place subject to vibrations.

To prevent howling, place the turntable as far away from speakers as possible.

## MONTAGE

Um Rillensprünge der Abtastnadel zu vermeiden, betreiben Sie den Plattenspieler nicht an Plätzen, an denen er Erschütterungen ausgesetzt ist.

Platzieren Sie den Plattenspieler so weit entfernt wie möglich von den Lautsprechern, damit Heulstörungen vom Verstärker vermieden werden.

## INSTALLATION

Pour éviter que la pointe de lecture ne dérape, ne pas entreposer la platine dans un local exposé aux vibrations.

Placer la platine aussi loin que possible des haut-parleurs pour éviter les bruits de hurlement.

## VORBEREITUNG

Stecken Sie den Stecker erst dann in die Steckdose, wenn alle Anschlüsse durchgeführt sind.

### Auspacken und Montage

1. Entfernen Sie das Vinylband, ❶ das den Tonarmhält.
2. Entfernen Sie die Schraube ❷ und nehmen Sie die für die Verpackung verwendete Röhre ❸ und das Gegengewicht ❹ ab.
3. Entfernen Sie die Schrauben ❺ ❻ und die Verpackung verwendeten Röhren ❼ ❽.
4. Schieben Sie das Gegengewicht ❹ auf die Gewichtsachse durch Drehung des Gegengewichts in Richtung "A" wie in Abb. 2.
5. Gummimatte auf den Plattenteller legen.
6. Montage des Tonabnehmers  
Entfernen Sie den Systemträger, indem Sie die Verbindungsmutter lösen. Schließen Sie die vier Verbindungsdrähte an den von Ihnen gewählten Tonabnehmer an. Die Verbindungsdrähte des Tonabnehmers sind üblicherweise farblich gekennzeichnet, wie auf Seite 6 beschrieben. Schrauben Sie den Tonabnehmer wie gezeigt, mit den zwei Schrauben und Muttern leicht am Systemträger fest, damit die Überhangeinstellung leichter auszuführen ist. (Siehe Kapitel "Montage des Tonabnehmers" auf Seite 6)
7. Montage des Systemträgers  
Setzen Sie den Systemträger mit eingebautem Tonabnehmer in die Anschlußfassung des Tonarms ein und verschrauben Sie die Mutter sicher.

## EINSTELLUNG

### Einstellung des Auflagedrucks

1. Entfernen Sie die Schutzkappe der Abtastnadel. (Abb. 3)
2. Drehen Sie den Anti-Skating-Knopf, bis der "0"-Markierung des Knopfes mit der Index Markierung übereinstimmt. (Abb. 4)
3. Das Gegengewicht muß nun zur Mitte des Gewichtschafths geschoben und so lang gedreht werden, bis der Tonarm ausbalanciert ist. Hierbei soll die Nadel die Oberfläche der Schallplatte fast berühren. (Abb. 5)
4. Halten Sie das Gegengewicht in der eingestellten Position fest und drehen Sie die Auflagedruckskala, bis "0"-Markierung mit der Indexlinie des Tonarmrohres übereinstimmt. (Abb. 6)  
\*Verrücken Sie jedoch das Gegengewicht nicht aus seiner eingestellten Lage, sonst ist es unmöglich, den richtigen Auflagedruck einzustellen.
5. Drehen Sie das Gegengewicht in der Reihenfolge 0-1-2, bis die "1.75" (JVC Z-1S) -Markierung auf der Skala mit der Indexlinie übereinstimmt. (Abb. 7)  
\*Berühren Sie nicht die Skalen-Kappe, wenn Sie das Gegengewicht drehen.  
\*Ein Drehen nur der Skalen-Kappe hat keine Auswirkung auf den Auflagedruck.
6. Drehen Sie den Anti-Skating-Knopf, bis die Index Markierung mit der "1.75" (JVC Z-1S) -Markierung auf der Knopf übereinstimmt (Abb. 8). Benützen Sie eine durch ● markierte Skala beim Gebrauch einer sphärischen Nadel. Benützen Sie eine durch ● gekennzeichnete Skala für elliptische Nadeln.

## PREPARATIONS

Ne pas brancher le cordon d'alimentation à la prise murale tant que tous les branchements n'ont pas été effectués.

### Déballage et Mise en place

1. Retirer le ruban en plastic ❶ fixant le bras de lecture.
2. Retirer la vis ❷ pour démonter le tube ❸ et le contrepoid ❹.
3. Retirer les vis ❺ ❻ et les tubes ❼ ❽.
4. Faire glisser le contrepoid ❹ sur l'axe de façon par tournant le contrepoid à la direction "A" comme dans le Fig. 2
5. Placer le tapis du plateau sur le plateau de la platine.
6. Mise en place de la cellule  
Décrocher le porte-cellule du bras de lecture en dévissant la bague de connexion. Brancher les quatre fils conducteurs de la cellule choisie.  
La couleur des fils conducteurs de la cellule correspond généralement au code indiqué à la page 6. Mettre en place la cellule sur la tête de lecture à l'aide des deux vis et écrous.  
Ne pas trop serrer, ainsi qu'il est indiqué, de façon à permettre un réglage aisé de la distance axe-pointe de lecture. (Se reporter au chapitre "Mise en place de la cellule" page 6).
7. Mise en place du porte-cellule  
Mettre en place le porte-cellule équipé de sa cellule dans la bague de connexion située à l'extrémité du bras de lecture.

## REGLAGE

### Réglage de la force d'appui

1. Retirer le capuchon de protection de la pointe de lecture. (Fig. 3)
2. Régler le bouton de compensation de la force centripète de façon que la graduation "0" du bouton se trouve en face de la signe. (Fig. 4)
3. Pousser le contrepoids jusqu'au milieu de la tige de support du contrepoids, et tourner jusqu'à ce que le bras de lecture soit en équilibre, avec la pointe de lecture touchant presque la surface du disque. (Fig. 5)
4. Maintenir le contrepoids dans la même position et faire tourner le cadran de contrôle de la force d'appui jusqu'à ce que la graduation "0" se trouve en face du repère situé sur le bras de lecture. (Fig. 6)  
\*Veiller à ce que le contrepoids reste bien en place, sinon, la force d'appui ne sera pas réglée de façon convenable.
5. Faire tourner le contrepoids dans la direction indiquée, jusqu'à ce que la graduation "1.75" (JVC Z-1S) du cadran de contrôle de la force d'appui se trouve en face du repère. (Fig. 7)  
\*Veiller à ne pas toucher le cadran de contrôle de la force d'appui lors du réglage de la position du contrepoids.  
\*Le déplacement du cadran de contrôle de la force d'appui seulement n'a aucun effet sur le réglage de la force d'appui elle-même.
6. Faire tourner le bouton de compensation de la force centripète jusqu'à ce que la signe la graduation "1.75" du bouton se trouve en face de (JVC Z-1S) pour contrôle de la force centripète (Fig. 8). Utiliser un cadran marqué d'un ● pour une pointe de lecture sphérique. Utiliser un cadran marqué d'un ● pour une pointe de lecture elliptique.

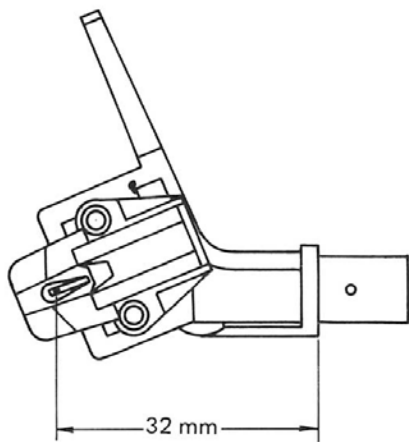

Fig. 9 Abb. 9

### Overhang adjustment (Fig. 9)

Adjust the overhang as shown. Center lines of the cartridge and the headshell are to be aligned with. Take a distance of 32mm from the stylus tip to the edge of the headshell as shown. Tolerance of  $\pm 1$  mm will not harm performance.

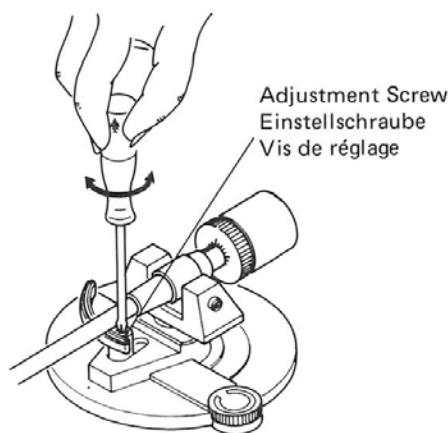

Fig. 10 Abb. 10

### Tonearm elevator-height adjustment (Fig. 10)

The optimum clearance between the stylus tip and the platter mat is about 8mm when the tonearm rests on the tonearm elevator (the arm lifter button is pushed to "UP" position). Turning the adjusting screw clockwise lowers the height of the tonearm elevator and counterclockwise higher it.

### Cartridge mounting (Fig. 11)

Connect the lead wire sockets to the appropriate pins of the cartridge, then secure the cartridge to the headshell with the two fixing screws. Leave the fixing screws slightly loose to make the overhang adjustment easier. The four headshell lead wires are colour coded as follows:

- Blue (to "LE" or "L-" of the cartridge)
- Green (to "RE" or "R-")
- Red (to "R+" or "R'")
- White (to "L+" or "L'")

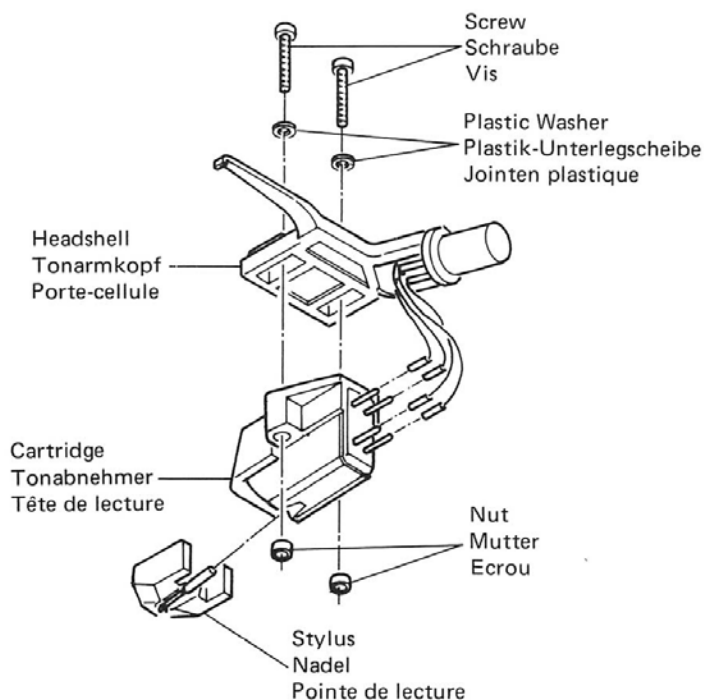

Fig. 11 Abb. 11

### Connection to a stereo amplifier

Firmly connect the white plug of the QL-A51 output cord to the PHONO L (left) terminal of the stereo amplifier and the red plug to the R (right) terminal.

Connect the black ground lead to the ground terminal.

Note:

Confirm proper left-to-left and right-to-right channel connections.

## Überhangabstimmung (Abb. 9)

Stimmen Sie den Überhang wie gezeigt ab. Die Mittel-Linien des Tonabnehmers und des Systemträgers müssen ausgerichtet sein. Die Entfernung muß 32mm sein von der Abtastnadel bis zum Rande des Systemträgers betragen. Eine Toleranz von  $\pm 1$ mm hat keinen Einfluß auf die Leistung.

## Einstellung der Anhebhöhe des Tonarms (Abb. 10)

Der optimale Abstand zwischen der Nadelspitze und der Plattenteller-gummimatte beträgt ungefähr 8mm, wenn der Tonarm von der Tonarm-Hebevorrichtung getragen wird (der Tonarmflifthebel ist auf "UP" gestellt). Wenn die Einstellschraube, im Uhrzeigersinn gedreht wird, senkt sich die Tonarm-Hebevorrichtung; drehen im Gegenuhrzeigersinn erhöht sie.

## Montage des Tonabnehmers (Abb. 11)

Stecken Sie die Leitungsdrahtbuchsen in die entsprechenden Stifte des Tonabnehmers, befestigen Sie dann den Tonabnehmer mit den 2 Befestigungsschrauben im Systemträger. Lassen Sie jedoch zur Erleichterung der Überhangeinstellung die Befestigungsschrauben etwas locker. (Die vier Verbindungsdrähte sind nach dem folgenden Schema farblich gekennzeichnet.)

- Blau (an "LE" oder "L-") des Tonabnehmers)
- Grün (an "RE" oder "R-")
- Rot (an "R+" oder "R")
- Weiß (an "L+" oder "L")

## Anschluss an einen Stereo-Verstärker

Stecken Sie den weißen Stecker des QL-A51 Ausgangskabels fest in die PHONO L-Buchse (links) des Stereo-Verstärkers und den roten Stecker in die R-Buchse (rechts). Die schwarze Erdleitung mit der Erdklemme verbinden.

Anmerkung:

Achten Sie darauf, daß die Kanalanschlüsse rechts-an-rechts und links-an-links durchgeführt werden.

## Réglage de la distance axe/pointe de lecture (Fig. 9)

Régler la distance axe/pointe de lecture comme il est montré. Les lignes centrales de la cellule et le porte-cellule doivent s'aligner. Prendre la distance de 32mm entre la pointe de lecture et le tranchant de le porte-cellule comme il est montré. Un écart de  $\pm 1$ mm n'a aucun effet sur les performances.

## Réglage en hauteur du lève-bras (Fig. 10)

La distance optimale entre la pointe de lecture et le tapis du plateau est de 8mm environ, avec les bras de lecture maintenu en position haute par le lève-bras (le levier de commande du lève-bras étant touné pour "UP"). Pour diminuer la hauteur tourner la vis de réglage dans le sens des aiguilles d'une montre, et pour accroître la hauteur, tourner la vis de réglage dans le sens contraire des aiguilles d'une montre.

## Mise en place de la cellule (Fig. 11)

Relier les prises des fils conducteurs aux fiches correspondantes de la cellule, puis immobiliser la tête de lecture au moyen des vis de fixation. Ne pas trop serrer les vis de fixation pour faciliter le réglage de la distance axe-pointe de lecture. Les couleurs des quatre fils conducteurs de la cellule correspondent au code suivant:

- Blue: à relier à la fiche "LE" ou "L-" de la cellule
- Vert: à relier à la fiche "RE" ou "R-"
- Rouge: à relier à la fiche "R+" ou "R"
- Blanc: à relier à la fiche "L+" ou "L"

## Connexion a un amplificateur stéréo

Brancher la fiche blanche du cordon de sortie de la platine QL-A51 à la borne gauche (PHONO L) de l'amplificateur stéréo phonique, et la fiche rouge de la platine à la borne droite (PHONO R) de l'amplificateur. Branchem le fil de terre noir à la borne de terre.

Remarque:

S'assurer qu'un tel branchement procure bien une connexion correcte des canaux, gauche à gauche et à droit à droit.



Fig. 12 Abb. 12

## OPERATION (HOW TO USE)

### 1. EP adaptor

Place this adaptor onto the center spindle when you play a record with a bigger center hole such as a doughnut record.

### 2. Anti-skating knob

This device cancels out the centripetal force that pulls the tonearm to the center of the platter. This prevents the stylus tip from skating toward the center of the platter and at the same time eliminates any excessive stylus tip force on the inner wall of the record groove.

Use the ● marked dial when employing a spherical stylus. Use the ● marked dial when employing an elliptical stylus or a Shibata stylus.

Turn the dial to the same number as the tracking force dial.

### 3. Speed select button

Select a proper position ( 33 or 45) of the speed select button in accordance with the rpm of the record.

33-1/3 rpm record (LP) ..... "33" (■)  
 45 rpm record (EP) ..... "45" (■)

### 4. Arm lifter button

This is used when you want the tonearm gently lifted up or lowered down. When you PUSH it to "UP" position (■), the tonearm will be lifted up, and when you push it to "DOWN" position (■), it will be lowered down gently onto the record surface.

### 5. Stop button

When you stop playing the record, push the button and release it. The button returns to its original position and the tonearm lifts itself up, returns automatically to its rest and the platter stops rotating.

### 6. QUARTZ LOCK/PITCH CONTROL select button

**QUARTZ LOCK:** For playing records at an accurate speed of 33-1/3 or 45 rpm. When this button is pressed in (■), the turntable operates in the quartz locked mode.

**PITCH CONTROL:** When this button is in its "OFF" position (■), the PITCH CONTROL knob becomes operable. Employ this position for playing records at a speed slightly different from the standard.

### 7. PITCH CONTROL knob

Turning this knob, with the QUARTZ LOCK/PITCH CONTROL select button in the PITCH CONTROL position, adjusts turntable speed within the range of  $\pm 6\%$ . The SPEED INDICATOR helps check the variation of the speed.

## BEDIENUNG

### 1. Zentrierstück (45U/M-Adapter)

Das Zentrierstück wird auf die Plattentellerachse gesteckt, wenn eine Schallplatte mit größerem Zentrumsloch (wie z.B. Schallplatten für 45 U/M) abgespielt werden soll.

### 2. Anti-Skating-Knopf

Dient zur Kompensation der Zentripetalkraft, die den Tonarm zur Plattentellermittte zieht. Dadurch wird verhindert, daß die Abtastnadel einwärts über die Oberfläche der Schallplatte schleift bzw. daß die Abtastnadel einen zu starken Druck auf die Innenseite der Schallplattenrinne ausübt.

Bei sphärischen Abtastnadeln die Markierung verwenden.

Bei elliptischen Abtastnadeln oder dem Shibata-Abtaststift die Markierung verwenden.

Die Skala auf die gleiche Zahl auf der Auflagedrucksala drehen.

### 3. Drehzahlwähler

Entsprechend der Umdrehungszahl der Schallplatte einstellen.

33-1/3 Umdr./Min.-Schallplatte (LP) ..... "33" (■)

45 Umdr./Min.-Schallplatte (Single) ..... "45" (■)

### 4. Tonarmlift

Diese Taste dient der sanften Absenkung oder Abhebung des Tonarms. Wird die Taste auf "UP" gestellt, hebt der Tonarm von der Platte ab, bei Taststellung "DOWN" wird der Tonarm sachte auf die Oberfläche der Schallplatte gesenkt.

### 5. Rücksteltaste

Wenn Sie das Abspielen unterbrechen wollen, drücken Sie die Taste in Richtung "STOP" und lassen ihn dann los. Die Taste kehrt in seine Ausgangsstellung zurück, der Tonarm hebt von der Platte ab, schwingt automatisch zur Tonarmstütze zurück und der Plattenteller kommt zum Stillstand.

### 6. Quartzverriegelte Geschwindigkeitsregelungs-Wahlknopf (QUARTZ LOCK/PITCH CONTROL)

**Quartzverriegelung:** Zum Abspielen von Schallplatten mit einer exakten Geschwindigkeit von 33-1/3 oder 45 Upm. Wenn dieser Knopf eingedrückt ist (■), arbeitet der Plattenspieler in der quartzverriegelten Betriebsart.

**Geschwindigkeitsregelung:** Wenn sich dieser Knopf in der "aus"-Position (■) befindet, dann ist der Geschwindigkeits-Regelungsknopf (PITCH CONTROL) bedienbereit. Benutzen Sie diese Stellung zum Abspielen von Schallplatten mit einer Geschwindigkeit, die leicht vom Standard abweicht.

### 7. Geschwindigkeits-Regelungsknopf (PITCH CONTROL)

Ein Drehen dieses Knopfes, mit dem quartzverriegeltem Geschwindigkeits-Wahlknopf (QUARTZ LOCK/PITCH CONTROL) in der PITCH CONTROL-Stellung, stimmt die Plattenspieler-Geschwindigkeit innerhalb eines Bereichs von  $\pm 6\%$  ab. Der Geschwindigkeits-Anzeiger (SPEED INDICATOR) hilft Ihnen die Veränderung in der Geschwindigkeit zu überprüfen.

## FONCTIONNEMENT (MODE OPERATOIRE)

### 1. Adaptateur de Super 45 tours

Placer cet adaptateur sur l'axe central pour reproduire des disques super 45 tours à grand trou central.

### 2. Molette de réglage de compensation de la force centripète

Ce dispositif contre-balance la force centripète qui attire le bras de lecture vers le centre du disque. Cette compensation empêche la pointe de lecture de déraiper en direction du centre du disque et élimine toute pression néfaste sur le côté interne du sillon.

Utiliser un cadran marqué d'un ● pour une pointe de lecture.

Utiliser un cadran marqué d'un ● pour une pointe de lecture elliptique ou une pointe de lecture Shibata.

Régler le cadran sur le même chiffre que celui indiqué sur le cadran de la force d'appui.

### 3. Sélecteur de vitesse

Choisir la position correspondant à la vitesse de rotation du disque.

Disques 33 tours 1/3 ..... "33" (■)

Disques 45 tours ..... "45" (■)

### 4. Bouton de commande du lève-bras

Ce bouton est utilisé pour relever ou abaisser doucement le bras de lecture quand vous le désirez. Lorsque vous le poussez pour la position "UP", le bras de lecture se relèvera, et lorsque vous le poussez pour la position "DOWN", le bras de lecture s'abaissera doucement sur la surface du disque.

### 5. Bouton de commande du retour du bras

Lorsque vous désirez interrompre l'audition d'un disque, pousser le bouton pour la position de "STOP" et le relâcher. Le bouton retourne à sa position initiale et le bras de lecture se relève, retourne automatiquement sur son support et le plateau arrête sa rotation.

### 6. Sélecteur QUARTZ LOCK/PITCH CONTROL

**QUARTZ LOCK:** Pour la reproduction de disques à la vitesse précise de 33-1/3 ou 45 tours par minute.

Lorsque ce bouton est enfoncé (■), la platine fonctionne dans le mode d'asservissement par quartz.

**PITCH CONTROL:** Lorsque ce bouton est sorti (■), le bouton du variateur de timbre (PITCH CONTROL) devient opérable. Placer le bouton dans cette position pour reproduire des disques à une vitesse légèrement différente de la vitesse standard.

### 7. Bouton du variateur de timbre (PITCH CONTROL)

En tournant ce bouton lorsque le sélecteur QUARTZ LOCK/PITCH CONTROL est dans la position PITCH CONTROL, il est possible de régler la vitesse de rotation du plateau dans une gamme de  $\pm 6\%$ . L'indicateur de vitesse (SPEED CONTROL) aide à vérifier les variations de la vitesse de rotation.



## TROUBLESHOOTING

<b>What appears to be trouble may not always be real trouble. Make sure first . . .</b>	
<b>No power</b>	Is the power cable disconnected?
<b>No sound</b>	Are the input terminals of the amplifier properly connected? Is the tape monitor switch of the amplifier turned to "ON"? Is the volume control of the amplifier set to "MIN"? Are the cartridge wires poorly connected or its the connection between the headshell and the tonearm loose?
<b>Hum or noise during play</b>	Are the cords with red and white plugs making poor contact with the "PHONO" terminals of the amplifier?

## FEHLERSUCHE

<b>Bei vielen Störungen handelt es sich um keinen echten Defekt. Deshalb ist folgendes zuerst zu prüfen:</b>	
<b>Keine Betriebsspannung</b>	Ist das Netzkabel nicht richtig angeschlossen?
<b>Kein Ton vom Gerät</b>	Sind die Anschlüsse an die Eingangsbuchsen des Verstärkers richtig? Steht der Tonbandmonitorschalter des Verstärkers auf "ON"? Steht der Lautstärkereger des Verstärkers auf "MIN"? Sind die Anschlußdrähte des Tonabnehmers nicht richtig verbunden oder ist die Verbindung zwischen Systemträger und Tonarm locker?
<b>Brummen oder Störgeräusche während der Wiedergabe</b>	Sind die Kabel mit dem roten und weißen Stecker fest mit den PHONO-Klemmen des Verstärkers verbunden?

## EN CAS DE FONCTIONNEMENT ANORMAL

<b>Ce qui semble être une panne n'est pas toujours une vraie panne. Il faut s'en assurer d'abord.</b>	
<b>Pas d'alimentation</b>	La prise de courant est-elle débranchée?
<b>Pas de son</b>	Les bornes d'entrée de l'amplificateur sont-elles correctement branchées? Le commutateur de contrôle de bande de l'amplificateur est-il sur "ON"? Le réglage de contrôle du volume est-il réglé au "MIN"? Les fils de la cellule sont-ils mal branchés ou la connexion entre la cellule et le bras de lecture est-elle desserrée?
<b>Ronflement grave durant la reproduction</b>	Les câbles aux fiches rouges et blanches sont-ils mis en contact avec les bornes de "PHONO" de l'amplificateur?

# SPECIFICATIONS

## TURNTABLE

Type	: Quartz locked auto-return turntable
Drive Motor	: DC Servomotor
Speeds	: 33-1/3 and 45 rpm
Wow and Flutter	: Less than 0.025% (WRMS) 0.04% (DIN)
Signal to Noise Ratio	: More than 75 dB (DIN-B)
Speed Adjustment Range	: $\pm 6\%$
Platter	: 29.5 cm (11-3/5") Diameter Die-cast aluminum alloy

## CARTRIDGE (Except the QL-A51 for U.S.A., Canada and U.K.)

Model	: Z-1S
Type	: Moving magnet
Stylus tip	: 0.6 mil. diamond
Optimum Tracking Force	: $1.75 \pm 0.25$ grams (DT-Z1S)
Output	: 3 mV (1 kHz)
Frequency Response	: 10 to 25,000 Hz (Z-1S)
Separation	: Better than 25 dB (1 kHz)
Load Resistance	: 47 k $\Omega$ to 100 k $\Omega$
Compliance	: $30 \times 10^{-6}$ cm/dyne (Static) $10 \times 10^{-6}$ cm/dyne (Dynamic)

## TONARM

Type	: Statically balanced straight tubular arm with JVC developed TH (Tracing Hold) balancing system and tracking force dial in 0.1 gram steps.
Effective Arm Length	: 220 mm
Overhang	: 15 mm
Applicable Tracking	
Force Range	: 0 to 3 grams
Applicable Cartridge	
Weight	: 8.5 to 12 grams (including headshell)

## GENERAL

Dimensions(cm)	: 42(W) x 35.5(D) x 11.5 (H) (16-1/2" x 14-25/32" x 4-1/2")
Net Weight	: 5.3 kg (11.7 lbs.)
Power Supply	: See table on the back cover.
Power Consumption	: See table on the back cover

Design and specifications subject to change for improvement without notice.

# TECHNISCHE DATEN

## PLATTENSPIELER

Typ	: Quartzgesteuerten direkt-angetriebenen Plattenspieler mit automatischer Tonarm-rückführung
Motor	: DC-Servomotor
Drehzahlen	: 33-1/3 und 45 UpM
Gleichlaufschwankungen	: Weniger als 0,025% (WRMS) 0,04% (DIN)
Störspannungsabstand	: Besser als 75 dB (DIN-B)
Drehzahlkontrollbereich	: $\pm 6\%$
Plattenteller	: 29,5 cm Durchmesser, Druckguß, Alu-Legierung

## TONABNEHMER (Ausgenommen das für den Markt der U.S.A., Kanada und U.K. bestimmte Modell des QL-A51)

Modell	: Z-1S
Typ	: Schwingmagnet
Abtastnadel	: 0,6 mil. Diamant
Optimaler Auflagedruck	: $1,75 \pm 0,25$ Gramm (DT-Z1S)
Ausgang	: 3 mV (1 kHz)
Frequenzgang	: 10 bis 25 000 Hz (Z-1S)
Kanaltrennung	: Besser als 25 dB (1 kHz)
Lastwiderstand	: 47 k $\Omega$ bis 100 k $\Omega$
Nadelnachgiebigkeit	: $30 \times 10^{-6}$ cm/dyne (statisch) $10 \times 10^{-6}$ cm/dyne (dynamisch)

## TONARM

Typ	: Statisch gelagerter, gerade Rohrtonarm mit einem von JVC entwickelten TH-System und einer Auflagedruck-Skala mit 0,1-Gramm-Einteilungen.
Wirksame Tonarmlänge	: 220 mm
Überhang	: 15 mm
Verwendbarer Auflagedruckbereich	: 0 bis 3 Gramm
Geeignetes Tonabnehmer-Gewicht	: 8,5 bis 12 Gramm (mit Systemträger)

## ALLGEMEINE DATEN

Abmessungen (cm)	: 42(B) x 35,5(T) x 11,5(H)
Netto Gewicht	: 5,3 kg
Netzspannung	: Siehe Tabelle auf der Rückseite
Leistungsaufnahme	: Siehe Tabelle auf der Rückseite

Technische Änderungen vorbehalten!

# CARACTERISTIQUES TECHNIQUES

## PLATINE

Type	: Platin à retour automatique à transmission direct piloté par quartz
Moteur d'entraînement	: Servo moteur courant continu
Vitesses de rotation	: 33 1/3 et 45 tours/ minute
Pleurage et scintillement	: Inférieur à 0,025% (WRMS) 0,04% (DIN)
Rapport signal/bruit	: Supérieur à 75 dB (DIN-B)
Réglage fin de la vitesse de rotation	: $\pm 6\%$
Plateau	: 29,5 cm diamètre alliage d'aluminium moulé

## CELLULE (Sauf pour les modèles à destination de Etats-Unis, du Canada et du Royaume-Uni.)

Modèle	: Z-1S
Type	: Alimant mobile
Pointe de lecture	: Pointe de 0,6 mil diamant
Force d'appui optimale	: $1,75 \pm 0,25$ grammes (DT-Z1S)
Puissance de sortie	: 3 mV (1 kHz)
Réponse de fréquence	: 10 à 25 000 Hz (Z-1S)
Séparation des canaux	: Supérieure à 25 dB (1 kHz)
Résistance	: 47 k $\Omega$ à 100 k $\Omega$
Compliance	: $30 \times 10^{-6}$ cm/dyne (statique) $10 \times 10^{-6}$ cm/dyne (dynamique)

## BRAS DE LECTURE

Type	: Bras tubulaire droit et statiquement équilibré équipé du dispositif d'équilibrage TH mis au point par JVC et d'un cadran de force d'appui avec graduations en 1/10 <sup>e</sup> de gramme.
Longueur effective	: 220 mm
Aplomb	: 15 mm
Force d'appui disponible	: 0 à 3 grammes
Poids de la cellule applicable	: De 8,5 à 12 grammes (y compris le porte-cellule)

## CARACTERISTIQUES GENERALES

Dimensions (cm)	: 42(L) x 35,5(P) x 11,5
Poids net	: 5,3 kg
Alimentation	: Se reporter au tableau situé sur la dernière page de la couverture
Consommation	: Se reporter au tableau situé sur la dernière page de la couverture

Présentation et caractéristiques modifiables sans préavis.

## Power specifications

Countries	Line Voltage & Frequency	Power Consumption
U.S.A., Canada Continental Europe U.K., Australia U.S. Military Market  Other Areas	AC 120 V ~, 60 Hz AC 220 V ~, 50 Hz AC 240 V ~, 50 Hz AC 110/120/220/240 V ~ Selectable, 50/60 Hz AC 110/120/220/240 V ~ Selectable, 50/60Hz	9 watts

## Spannungsversorgung

Länder	Netzspannung & Frequenz	Leistungsaufnahme
USA, Kanada Kontinental-Europa Großbritannien, Australien US-Armee  Andere Länder	Netz 120 V ~, 60 Hz Netz 220V ~, 50 Hz Netz 240 V ~, 50 Hz Netz 110/120/220/240V~ 50/60 Hz schaltbar Netz 110/120/220/240V~ 50/60 Hz schaltbar	9 Watt

## Caractéristiques d'alimentation

Pays	Tension de ligne et fréquence	Consommation
Etats-Unis, Canada Europe continentale Royaume-Uni, Australie Marche militaire américain  Autres pays	CA 120 V ~, 60 Hz CA 220 V ~, 50 Hz CA 240 V ~, 50 Hz CA 110/120/220/240 V ~ commutable, 50/60 Hz CA 110/120/220/240 V ~ commutable, 50/60 Hz	9 watts

# JVC

VICTOR COMPANY OF JAPAN, LIMITED  
TOKYO, JAPAN